

Montagevejledning

Korridor



Inden montage påbegyndes skal man vurdere rummets bredde sammenholdt med bredden på korridorpladerne, således den bedste symmetri af rummet opnås samt evt. hensyn til installationer i loftet.

Forkert Inddeling:

Fordel pladerne, med plade bredden = B, begynd fra midten af rummet.
Hvis pladen som støder op mod væggen er meget smal, som vist til højre.
Bør inddeling udføres som herunder.

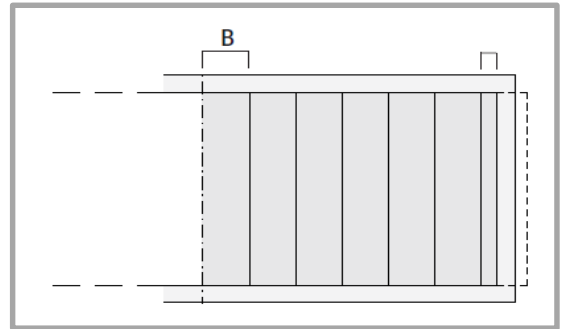

Forkert Inddeling:

Fordel pladerne, med plade bredden = B, begynd fra midten af rummet.
Hvis pladen som støder op mod væggen er meget smal, som vist til højre.
Bør inddeling udføres som herunder.

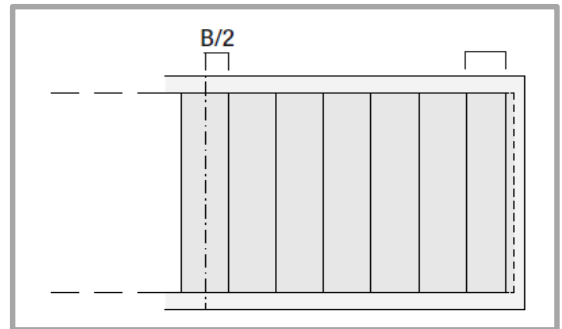

Installationshøjde:

Installationshøjden ved almindelig vinkelkanter.

Pladelængde ≥ 1500 mm:

Højde H = min. 250 mm

Pladelængde ≤ 1500 mm:

Højde H = min. 350 mm.

Installationshøjde med skyggevinkelkant.

Pladelængde ≥ 1500 mm:

Højde H = min. 100 mm

Pladelængde ≤ 1500 mm:

Højde H = 150 mm.

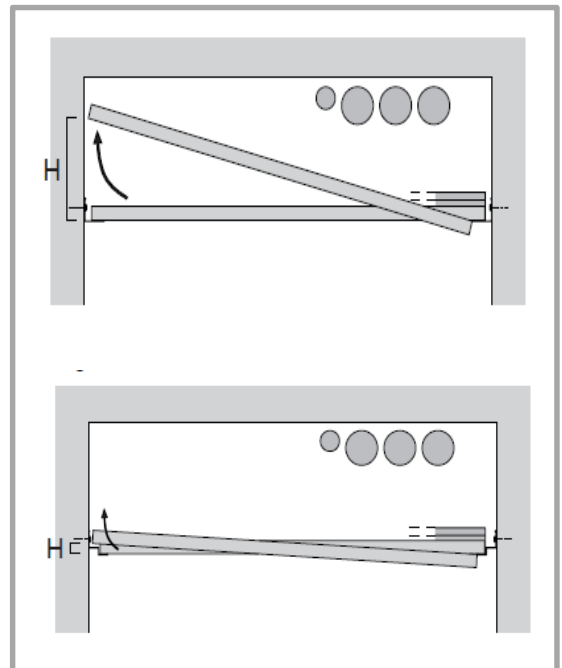

Opmåling

Før du fortsætter med installationen, skal du markere den ønskede lofthøjde (på væg til kantskinner).

Brug så vidt muligt laser til afsætning af ovenstående

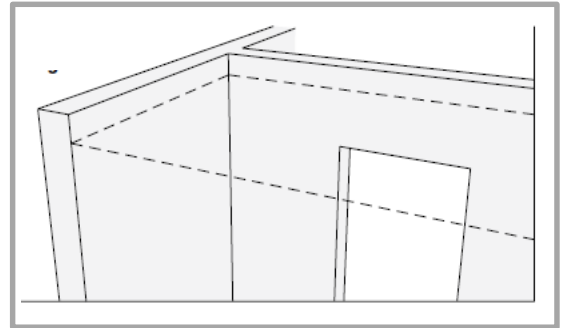

Kantskinne

Kantskinnen fastgøres med max. 300 mm mellem hver fastgørelsespunkt.

Ende/tilpasning stykker – mod tilstødende væg – bør ikke være mindre end 500mm, hvilket giver det pæneste resultat.

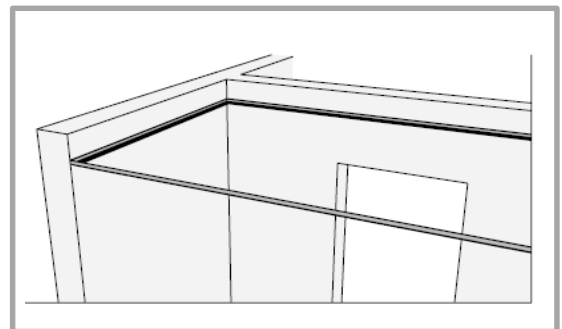

Korridorplader

Afhængigt af rummets bredde/længde, om det går op i hele pladebredder, skal man normalt starte og slutte med en tilpasset plade.

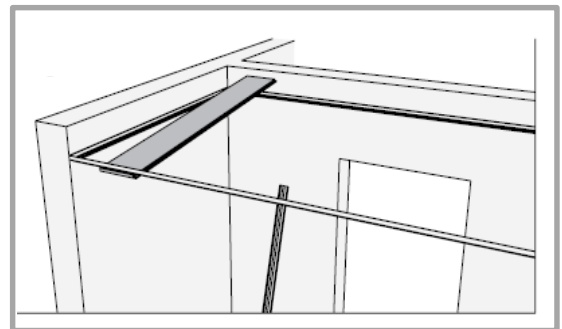

Fremgangsmåde

Efterlad aldrig pladen uden den er understøttet af bæreprøfilet.

Hold altid profilet inde for rækkevidde, når du installerer pladerne således du kan støtte pladen med den ene hånd, mens profilet monteres med den anden hånd.

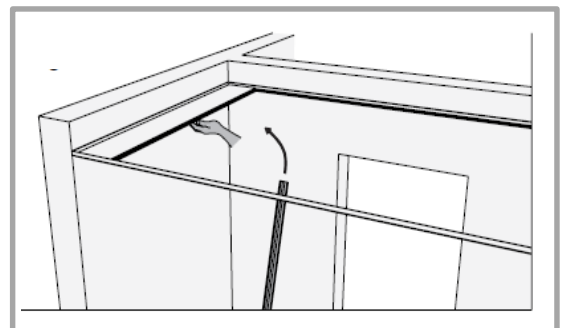

Vigtig

Husk at sikre, at profilet har den korrekte dimension/længde.

Profilet skal ligge "stramt" (dog ikke i spænd) ind til montageflange på kant skinne for at undgå nedbøjning af denne)

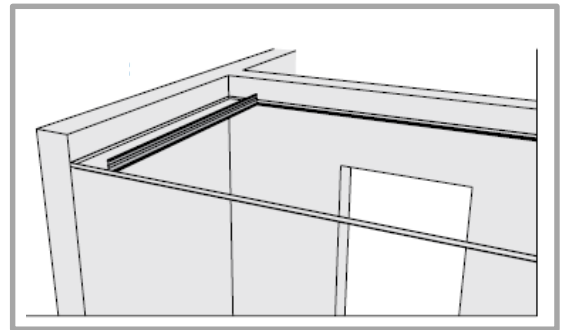
**Videre montage**

Fortsætte med at installere pladerne med bæreprøfilerne.

Bemærk: pladerne må ikke monteres uden en bæreprøfil.

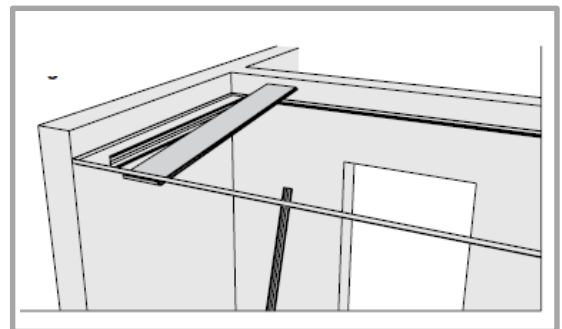
**Vigtigt**

De enkelte plader må kun forsigtigt presses mod hinanden. Dette gør det nemt at demontere pladerne i fremtiden.

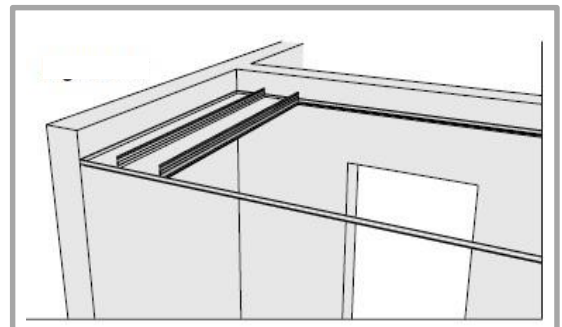
**Afslutning**

Installer de resterende plader og afslut med at tilpasse den sidste plade.

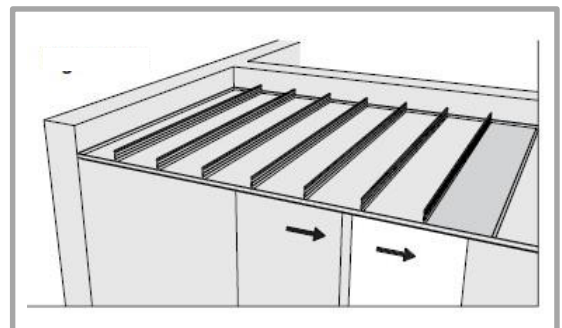

Integrationer i loftet

Yderligere belastninger skal generelt støttes uafhængigt fra etageadskillelsen. Ingen integrationer på pladerne.

For integrerede elementer såsom downlighters, højttalere m.v. skal der monteres aflastningsplade fra kant til kant (A-A) og/eller etableres uafhængig ophæng, hvis belastningerne (vægten) er mere end 0,3 kg.

